

REISS Avaro



REISS Avaro – eine Serie für alle

Gestalten Sie Ihren Arbeitsplatz so einzigartig wie Ihre Aufgaben. REISS Avaro bietet mit seiner Vielfalt an Formen, Größen und Funktionen die perfekte Lösung für jeden Bedarf. Ob konzentriertes Arbeiten, kreative Meetings oder Präsentationen – mit diesem Tisch schaffen Sie ein inspirierendes Umfeld.

AUF EINEN BLICK

- ! Freie Gestaltung durch eine Vielzahl an Plattenformen, Dekoren und Farben
- ! Tischplatte optional mit Schiebepplattenfunktion
- ! Intelligentes Kabelmanagement durch Kabelkanäle und -durchlässe
- ! Schaffung von Privatsphäre durch ergänzbare Sichtschutzwände
- ! Erweiterung der Arbeitsfläche durch Anbauelemente und Besprechungsanbauten



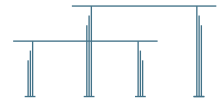

Design your workstation to be as unique as your tasks. With its variety of shapes, sizes and functions, REISS Avaro offers the perfect solution for every need. Whether concentrated work, creative meetings or presentations - with the Avaro you can create an inspiring environment.

AT A GLANCE

- Free design thanks to a variety of table top shapes, decors and colours
- Table top with optional sliding top function
- Intelligent cable management thanks to cable ducts and outlets
- Creation of privacy through complementary privacy screens
- Extension of the work surface with additional elements and meeting extensions

Aménagez votre poste de travail aussi unique que vos tâches. Avec sa diversité de formes, de tailles et de fonctions, REISS Avaro offre la solution parfaite pour chaque besoin. Qu'il s'agisse de travail concentré, de réunions créatives ou de présentations - avec cette table, vous créez un environnement propice à l'inspiration.

EN UN COUP D'ŒIL

- Conception libre grâce à une multitude de formes de plateaux, de décors et de couleurs
- Plateau de table avec fonction coulissante en option
- Gestion intelligente des câbles grâce à des goulottes et des passages de câbles
- Création d'une sphère privée grâce à des cloisons de protection visuelle complémentaires
- Extension de la surface de travail grâce à des éléments complémentaires et des extensions de réunion



REISS Avaro Q

Avaro Q ist mehr als nur ein Schreibtisch. Er ist Ihr anpassungsfähiger Partner für alle Arbeitsaufgaben – mit ihm gestalten Sie Ihren Arbeitsplatz ganz nach Ihren Bedürfnissen. Die modulare Bauweise und die zahlreichen Ausstattungsvarianten machen es möglich.

AUF EINEN BLICK

- | Quadratisches Säulenprofil (70 x 70 mm)
- | Belastbarkeit max. 100 kg
- | Gestell als T-Fuß oder C-Fuß
- | Sicherheit durch sensiblen, sensorischen Auffahrerschutz
- | Verschiedene Handschalter zur Motorschnellverstellung oder sensorgesteuerte Höhenverstellung über REISS Touch
- | Auch als Konferenztisch mit fester Höhe

Feste Höhe | Fixed height | Hauteur fixe

740 mm

Höheneinstellbar im Raster | Height adjustable |

Hauteur réglable

650–850 mm

Motorschnellverstellung | Motorised height adjustment | Réglage par moteur électrique

650–1250 mm

630–1280 mm (optional | optional | en option)



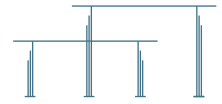

Avaro Q is more than just a desk. It is your adaptable partner for all work tasks - with it you can customise your workstation to suit your needs. The modular design and numerous equipment options make it possible.

AT A GLANCE

- | Square column profile (70 x 70 mm)
- | Max. load capacity 100 kg
- | T-foot or C-foot frame
- | Safety thanks to sensitive, sensory collision protection
- | Various manual switches for quick motorised adjustment or sensor-controlled height adjustment via REISS Touch
- | Also as a conference table with fixed height

Avaro Q est bien plus qu'un simple bureau. Il est votre partenaire adaptable pour toutes les tâches de travail - avec lui, vous aménagez votre poste de travail selon vos besoins. Sa construction modulaire et ses nombreuses variantes d'équipement le rendent possible.

EN UN COUP D'ŒIL

- | Profilé à colonne carré (70 x 70 mm)
- | Capacité de charge max. 100 kg
- | Piétement en T ou en C
- | Sécurité grâce à une protection anti-collision sensible et sensorielle
- | Différentes commandes manuelles pour le réglage rapide du moteur ou le réglage en hauteur commandé par capteur via REISS Touch commandé par capteur via REISS Touch
- | Également utilisable comme table de conférence avec hauteur fixe



REISS Avaro Q Bench

Die Anforderungen der modernen Arbeitswelt sind vielfältig. Die REISS Avaro Q Bench bietet die perfekte Lösung: Individuelle Rückzugsbereiche für konzentriertes Arbeiten, kombiniert mit offenen Flächen für den Austausch im Team. Ergonomische Flexibilität und ein modernes Design schaffen ein inspirierendes Umfeld für optimale Leistung.

AUF EINEN BLICK

- ▮ Quadratisches Säulenprofil (70 x 70 mm)
- ▮ Integrierter horizontaler Kabelkanal
- ▮ Belastbarkeit max. 100 kg
- ▮ Sicherheit durch sensiblen, sensorischen Auffahrerschutz
- ▮ Verschiedene Handschalter zur Motorschnellverstellung oder sensorgesteuerte Höhenverstellung über REISS Touch
- ▮ Seitenverblendung Metall auf Wunsch mit individuellem Logo und Beleuchtung

Motorschnellverstellung | Motorised height adjustment | Réglage par moteur électrique
650–1250 mm
630–1280 mm (optional | optional | en option)



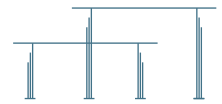

The requirements of the modern working world are diverse. The REISS Avaro Q Bench offers the perfect solution: Individual retreat areas for concentrated work, combined with open areas for team dialogue. Ergonomic flexibility and a modern design create an inspiring environment for optimum performance.

AT A GLANCE

- ▮ Square column profile (70 x 70 mm)
- ▮ Integrated horizontal cable duct
- ▮ Max. load capacity 100 kg
- ▮ Safety through sensitive, sensory collision protection
- ▮ Various manual switches for quick motorised adjustment or sensor-controlled height adjustment via REISS Touch
- ▮ Metal side panelling with customised logo and logo lighting

Les exigences du monde du travail moderne sont multiples. Le REISS Avaro Q Bench offre la solution parfaite : Des zones de retrait individuelles pour un travail concentré, combinées à des surfaces ouvertes pour l'échange en équipe. La flexibilité ergonomique et le design moderne créent un environnement inspirant pour une performance optimale.

EN UN COUP D'ŒIL

- ▮ Profilé à colonne carré (70 x 70 mm)
- ▮ Canal de câbles horizontal intégré
- ▮ Capacité de charge max. 100 kg
- ▮ Sécurité grâce à une protection anti-collision sensible et sensorielle
- ▮ Différentes commandes manuelles pour le réglage rapide du moteur ou le réglage en hauteur commandé par capteur via REISS Touch
- ▮ Cache latéral en métal sur demande avec logo et éclairage personnalisés

REISS Avaro R

Mit seinem eleganten, runden Design setzt REISS Avaro R neue Maßstäbe in Sachen Ergonomie. Dank der robusten Konstruktion trägt er mühelos bis zu 100 kg. Der sensible Auffahrschutz sorgt für zusätzliche Sicherheit. Ob mit oder ohne Sichtschutzwand – der Avaro R passt sich perfekt Ihren individuellen Bedürfnissen an.

AUF EINEN BLICK

- | Rundes Säulenprofil (Ø 70 mm)
- | Belastbarkeit max. 100 kg
- | Sicherheit durch sensiblen Auffahrschutz mit Piezo-Sensor
- | Verschiedene Handschalter für die Motorschnellverstellung für individuelle Konfigurationen



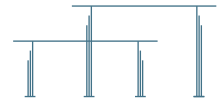

With its elegant, round design, REISS Avaro R sets new standards in terms of ergonomics. Thanks to its robust construction, it can easily carry up to 100 kg. The sensitive collision guard provides additional safety. With or without a privacy screen - the Avaro R adapts perfectly to your individual needs.

AT A GLANCE

- | Round column profile (Ø 70 mm)
- | Max. load capacity 100 kg
- | Safety thanks to sensitive collision protection with piezo sensor
- | Various manual switches for quick motorised adjustment for individual configurations

Avec son design élégant et arrondi, REISS Avaro R pose de nouveaux jalons en matière d'ergonomie. Grâce à sa construction robuste, il supporte sans peine jusqu'à 100 kg. La protection anti-collision sensible assure une sécurité supplémentaire. Avec ou sans pare-vue, l'Avaro R s'adapte parfaitement à vos besoins individuels.

EN UN COUP D'ŒIL

- | Profilé colonne rond (Ø 70 mm)
- | Capacité de charge max. 100 kg
- | Sécurité grâce à une protection anti-collision sensible avec capteur piézoélectrique
- | Différentes commandes manuelles pour le réglage rapide du moteur pour des configurations individuelles

Motorschnellverstellung | Motorised height adjustment | Réglage par moteur électrique
650–1250 mm
630–1280 mm (optional | optional | en option)



REISS Avaro Basic

REISS Avaro Basic bietet mit seiner motorischen Höhenverstellung und dem intuitiven Bedienkonzept den perfekten Wechsel zwischen Sitzen und Stehen. Das abgerundete Design fügt sich harmonisch in jede Arbeitsumgebung ein.

AUF EINEN BLICK

- | Rechteckiges Säulenprofil (80 x 50 mm)
- | Belastbarkeit max. 100 kg
- | Sicherheit durch sensiblen, sensorischen Auffahrschutz
- | Verschiedene Handschalter zur Motorschnellverstellung

Motorschnellverstellung | Motorised height adjustment | Réglage par moteur électrique
650–1250 mm



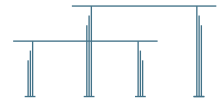

With its motorised height adjustment and intuitive operating concept, REISS Avaro Basic offers the perfect alternation between sitting and standing. The rounded design blends harmoniously into any working environment.

AT A GLANCE

- ▮ Rectangular column profile (80 x 50 mm)
- ▮ Max. load capacity 100 kg
- ▮ Safety thanks to sensitive, sensory collision protection
- ▮ Various manual switches for quick motorised adjustment

Avec son réglage en hauteur motorisé et son concept de commande intuitif, REISS Avaro Basic permet de passer parfaitement de la position assise à la position debout. Son design arrondi s'intègre harmonieusement dans tout environnement de travail.

EN UN COUP D'ŒIL

- ▮ Profilé à colonne rectangulaire (80 x 50 mm)
- ▮ Capacité de charge max. 100 kg
- ▮ Sécurité grâce à une protection anti-collision sensible et sensorielle
- ▮ Différentes commandes manuelles pour le réglage rapide du moteur



REISS Avaro P

Der perfekte Einstieg in die Welt des gesunden Arbeitens. Einfache Bedienung, hoher Komfort und ein attraktives Preis-Leistungs-Verhältnis. REISS Avaro P ermöglicht Ihnen einen ergonomischen Wechsel zwischen Sitzen und Stehen.

AUF EINEN BLICK

- | Quadratisches Säulenprofil (70 x 70 mm)
- | Belastbarkeit max. 100 kg
- | Gestell als T-Fuß oder C-Fuß
- | Sicherheit durch sensiblen, sensorischen Auffahrerschutz
- | Verschiedene Handschalter zur Motorschnellverstellung

Motorschnellverstellung | Motorised height adjustment | Réglage par moteur électrique
650–1250 mm
620–1270 mm (optional | optional | en option)



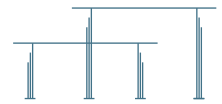

The perfect introduction to the world of healthy working. Simple operation, high comfort and an attractive price-performance ratio. REISS Avaro P allows you to switch ergonomically between sitting and standing.

AT A GLANCE

- | Square column profile (70 x 70 mm)
- | Max. load capacity 100 kg
- | T-foot or C-foot frame
- | Safety thanks to sensitive, sensory collision protection
- | Various manual switches for quick motorised adjustment

L'entrée parfaite dans le monde du travail sain. Une utilisation simple, un grand confort et un rapport qualité-prix intéressant. REISS Avaro P vous permet de passer de la position assise à la position debout de manière ergonomique.

EN UN COUP D'ŒIL

- | Profilé à colonne carré (70 x 70 mm)
- | Capacité de charge max. 100 kg
- | Piétement en T ou en C
- | Sécurité grâce à une protection anti-collision sensible et sensorielle
- | Différentes commandes manuelles pour le réglage rapide du moteur







Spezifikationen Specifications | Spécifications

		REISS Avaro Q	REISS Avaro Q Bench	REISS Avaro R	REISS Avaro Basic	REISS Avaro P
4.0	Festhöhe Fixed height Hauteur fixe 740 mm	●	○	○	○	○
3.0	Höheneinstellbar Height adjustable Réglable en hauteur 650-850 mm	●	○	○	○	○
2.2	Höhenverstellbar durch Motor Height adjustable by motor Réglable en hauteur par moteur 650-1250 mm	●	●	●	●	●
	Optional Optional En option 630-1280 mm	●	●	●	○	○
	Optional Optional En option 620-1270 mm	○	○	○	○	●

BEDIENELEMENTE MANUAL SWITCH COMMANDES

		REISS Avaro Q	REISS Avaro Q Bench	REISS Avaro R	REISS Avaro Basic	REISS Avaro P
	Kurbel Crank Manivelle	●	○	○	○	○

Spezifikationen Specifications | Spécifications

BEDIENELEMENTE FÜR MOTORSCHNELLVERSTELLUNG MANUAL SWITCH FOR MOTORISED HEIGHT ADJUSTMENT COMMANDES POUR RÉGLAGE EN HAUTEUR MOTORISÉ

		REISS Avaro Q	REISS Avaro Q Bench	REISS Avaro R	REISS Avaro Basic	REISS Avaro P
	<p>HS17 – Benutzerfreundlich geformtes Desk Panel im modernen Design mit der Auf- und Abfunktion, integrierter Kollisionsschutz, unterhalb der Tischplatte montiert</p> <p>User-friendly moulded desk panel in a modern design with up and down function, integrated collision protection, mounted underneath the tabletop</p> <p>Desk Panel de forme conviviale au design moderne avec la fonction montée/descente, protection anti-collision intégrée, monté sous le plateau de table</p>	●	●	●	●	●
	<p>HS14 – Intuitiv bedienbarer Desk Panel, auf und ab durch sanftes Drücken, modernes anwenderfreundliches Design, integrierter Kollisionsschutz, unterhalb der Tischplatte montiert</p> <p>Intuitively operated desk panel, up and down by gentle pressing, modern user-friendly design, integrated collision protection, mounted underneath the tabletop</p> <p>Desk Panel intuitif, montée et descente par pressions douces, design moderne convivial, protection anti-collision intégrée, monté sous le plateau de table</p>	●	●	●	●	●
	<p>HS15 – Intuitiv bedienbarer Desk Panel, auf und ab durch sanftes Drücken, modernes anwenderfreundliches Design, integrierter Kollisionsschutz, mit Display für Höhenanzeige, weiße LEDs, 4 Speicherpositionen und Erinnerungsfunktion über Lichtleiste, Tastensperre, Bluetooth für Desk Connect App™, unterhalb der Tischplatte montiert</p> <p>Intuitively operated desk panel, up and down with gentle pressure, modern user-friendly design, integrated collision protection, with display for height indication, white LEDs, 4 memory positions and reminder function via light strip, key lock, Bluetooth for Desk Connect App™, mounted underneath the tabletop</p> <p>Desk Panel à commande intuitive, montée et descente par pression douce, design moderne et convivial, protection anti-collision intégrée, avec écran pour l'affichage de la hauteur, LED blanches, 4 positions en mémoire et fonction de rappel par barre lumineuse, verrouillage des touches, Bluetooth pour Desk Connect App™, monté sous le plateau de table</p>	●	●	●	●	●
	<p>HS16 – Benutzerfreundlich geformtes Desk Panel, mit Auf- und Abfunktion, 4 Speicherpositionen, stromsparendes automatisch abschaltbares Display mit Höhenanzeige und weißen LEDs, integrierter Kollisionsschutz, unterhalb der Tischplatte montiert</p> <p>User-friendly moulded desk panel, with up and down function, 4 memory positions, energy-saving display that can be switched off automatically with height indicator and white LEDs, integrated collision protection, mounted underneath the tabletop</p> <p>Desk Panel de forme conviviale, avec fonction montée/descente, 4 positions de mémoire, écran à faible consommation d'énergie et à extinction automatique avec affichage de la hauteur et LED blanches, protection anti-collision intégrée, monté sous le plateau de table</p>	●	●	●	●	○
	<p>HS9 – Benutzerfreundliches Desk Panel, mit Auf- und Abfunktion, 4 Speicherpositionen, Display mit Höhenanzeige und weißen LEDs, unterhalb der Tischplatte montiert, einschiebbar</p> <p>User-friendly desk panel, with up and down function, 4 memory positions, display with height indicator and white LEDs, mounted underneath the tabletop, can be pushed in</p> <p>Desk Panel convivial, avec fonction montée/descente, 4 positions de mémoire, écran avec affichage de la hauteur et LED blanches, monté sous le plateau de table, escamotable</p>	●	●	●	●	●
	<p>HS12 – Desk Panel, mit Auf- und Abfunktion, unterhalb der Tischplatte montiert</p> <p>Desk panel, with up and down function, mounted underneath the tabletop</p> <p>Desk Panel, avec fonction montée et descente, monté sous le plateau de table</p>	○	○	○	○	●
	<p>REISS Touch – Intuitive, schalterlose Höhenverstellung</p> <p>Intuitive, switchless height adjustment</p> <p>Intuitive, réglage en hauteur sans interrupteur</p>	●	●	●	○	○

Zubehör | Accessories | Accessoires



Standard: Tischecken ohne Radius
Standard: Table corners without radius
Standard : coins de table sans rayon



Optional: Tischecken mit Radius, 38 mm
Optional: Table corners with radius, 38 mm
En option: Coins de table avec rayon, 38 mm

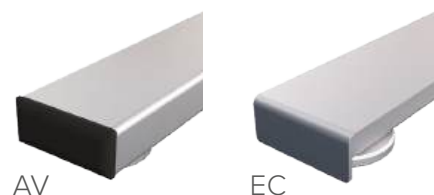

AV

EC

Standard: AV | Optional für REISS Avaro Q/R:
EC, stirnseitig abgerundet

Standard: AV | Optional for REISS Avaro Q/R:
EC, rounded at the end face

Standard : AV | En option pour REISS Avaro
Q/R : EC, face arrondie



Universal

Abstandhalter für Schreibtisch, Tisch-Wand
Spacer for workstations, table-wall
Entretoise pour bureau, table-mur



Universal

Abstandhalter für zwei Schreibtische,
Blockstellung Tisch-Tisch
Spacer for two workstations, table-table
block arrangement

Entretoise pour deux bureaux, position bloc
table-table



Universal

Abstandhalter für zwei Schreibtische,
lineare Verkettung Tisch-Tisch

Spacer for two workstations, table-table,
linear connection

Entretoise pour deux bureaux, en
enchaînement linéaire table-table



Light

Abstandhalter für Schreibtisch, Tisch-Wand
Spacer for workstations; table-wall
Entretoise pour bureau, table-mur



Light

Abstandhalter für zwei Schreibtische,
Blockstellung Tisch-Tisch
Spacer for two workstations, table-table
block arrangement

Entretoise pour deux bureaux, position bloc
table-table



Light

Abstandhalter für zwei Schreibtische,
lineare Verkettung Tisch-Tisch

Spacer for two workstations, table-table,
linear connection

Entretoise pour deux bureaux, en
enchaînement linéaire table-table



Horizontaler Kabelkanal, nach innen und
außen klappbar, vertikale Kabelkette
Horizontal cable duct, collapsible (inwards
and outwards), vertical cable chain
Chemin de câbles horizontal, rabattable
vers l'intérieur et l'extérieur, chaîne de
câbles verticale



REISS Avaro Q/R

Kabelkette, magnetische Befestigung am
horizontalen Kabelkanal und am Gestellfuß
Cable chain, attached to the horizontal
cable duct and the foot extension
Chaîne de câbles, fixation magnétique sur
le canal de câbles horizontal et sur le pied
du bâti



Beinraumblende Lochblech, 350 mm hoch
Modesty panel, perforated sheet,
height 350 mm
Voile de fond, tôle perforée,
hauteur 350 mm

Zubehör | Accessories | Accessoires



Rechnerhalter, Anbau links/rechts, innen/
außen mit Spanngurt oder mit Bügel

CPU holder, fitted on the left/right, inside/
outside with tension belt or frame

Support d'ordinateur, montage à gauche ou
à droite, à l'intérieur ou à l'extérieur avec
sangle de serrage ou avec étrier



Thinclient-Halter, Anbau unter der
Tischplatte

Thinclient holder, mounting underneath the
table top

Support pour MiniPC, à fixer sous le plateau
de la table



Verschließbares Wertfach

Lockable valuable locker

Casier à valeurs verrouillable

NUR FÜR | ONLY FOR | SEULEMENT POUR AVARO Q BENCH



Ohne Seitenverblendung

Without metal side screen

Sans habillage latéral



Seitenverblendung Metall (optional mit
individuellen Logo und/oder Beleuchtung)

Metal side screen (optionally with individual
Logo and/or light)

Panneau latéral en métal (en option avec
logo individuel et/ou éclairage)



Büroleuchte Free (Glamox), LED,
Lebenserwartung 50.000 Stunden,
10.000 Lumen out, Farbtemperatur 4000 K
(Tageslicht)

Office light Free (Glamox), LED, life
expectancy 50,000 hours, 10,000 lumens
out, colour temperature 4000 K (daylight)

Lampe de bureau Free (Glamox), LED,
espérance de vie 50.000 heures,
10.000 lumens out, température de couleur
4000 K (lumière du jour)



Rechnerhalter, Anbau links/rechts, innen/
außen mit Spanngurt oder mit Bügel

CPU holder, fitted on the left/right, inside/
outside with tension belt or frame

Support d'ordinateur, montage à gauche ou
à droite, à l'intérieur ou à l'extérieur avec
sangle de serrage ou avec étrier



Abstandhalter Tisch-Wand

Space, table-wall

Entretoise table-mur



Abstandhalter Tisch-Tisch, lineare
Verkettung

Spacer, table-table, linear connection

Entretoise table-table, enchaînement
linéaire

Systematik | System | Système

REISS Avaro Q

- 4.0 740 mm feste Höhe | fixed height | hauteur fixe
 3.0 650–850 mm höhenstellbar | height adjustable | hauteur réglable

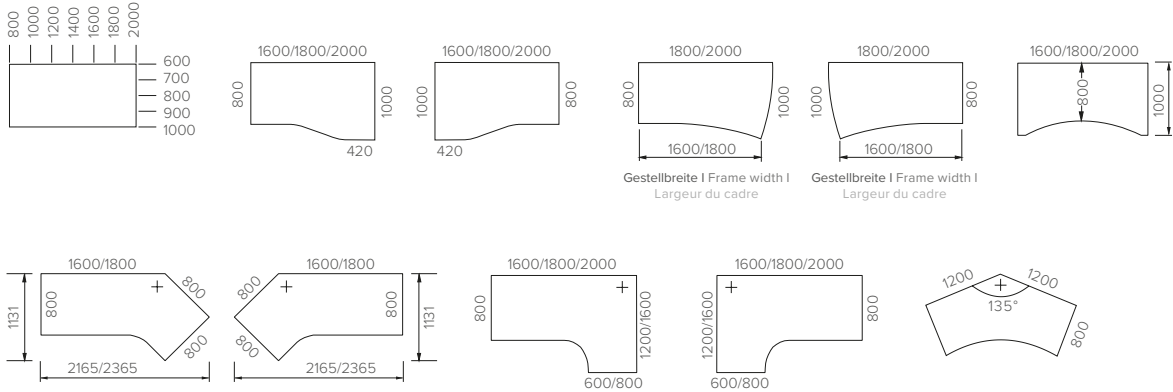

REISS Avaro Q Besprechungsanbauten | Meeting extensions | Rallonges de réunion

- 4.0/3.0 650–850 mm höhenstellbar | height adjustable | hauteur réglable

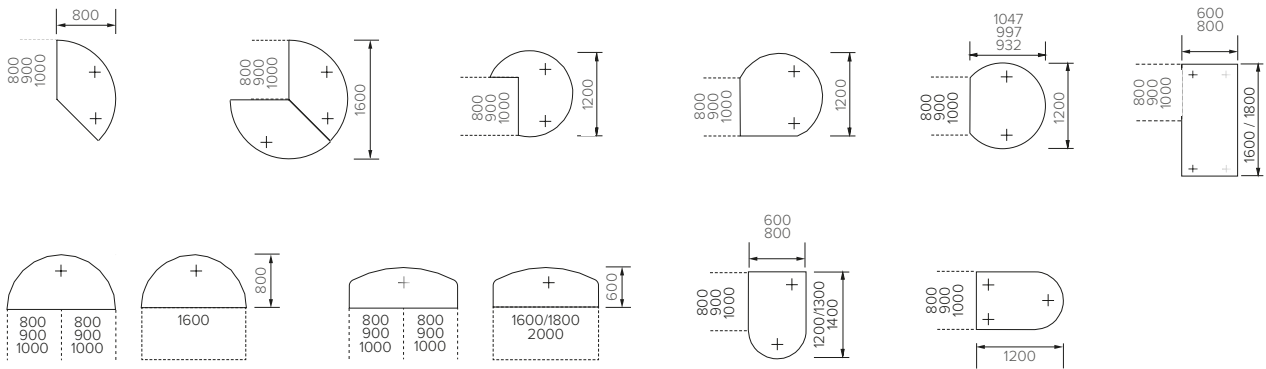

REISS Avaro Q Verbindungselemente | Connecting elements | Eléments de liaison

- 4.0/3.0 630–870 mm höhenstellbar | height adjustable | hauteur réglable

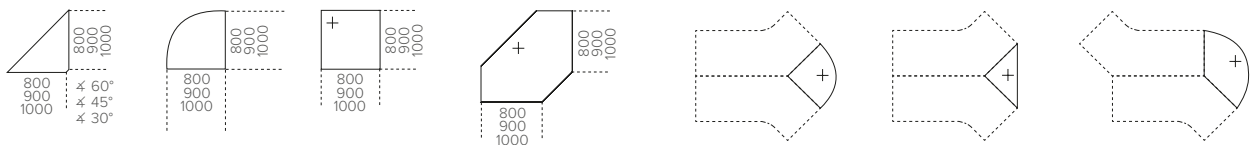

REISS Avaro Q

- 2.0 630–870 mm höhenverstellbar mittels Kurbelverstellung | height adjustable by crank adjustment | réglables en hauteur par manivelle

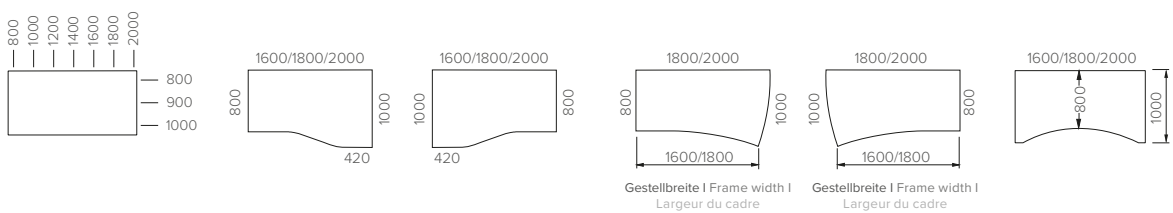

REISS Avaro Q

2.2 650–1250 mm motorisch höhenverstellbar | motorised height adjustment | réglage en hauteur motorisé

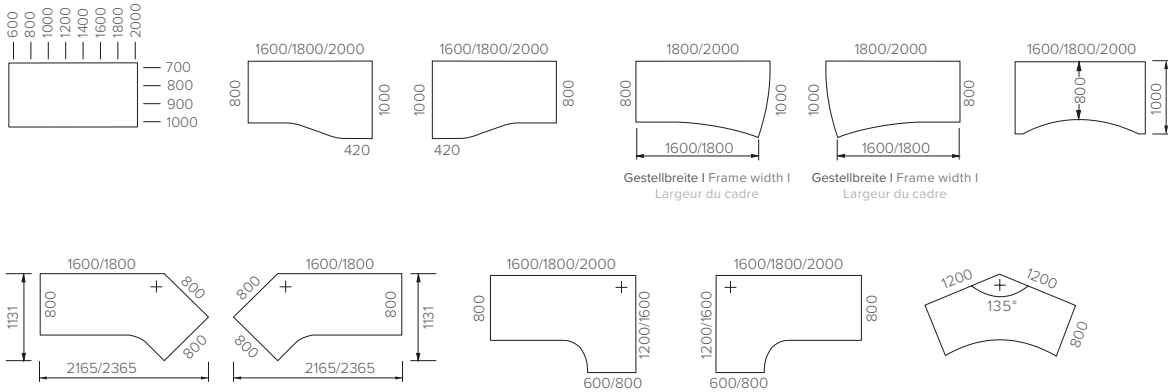

REISS Avaro Q Besprechungsanbauten | Meeting extensions | Rallonges de réunion

2.2 650–850 mm höheninstellbar | height adjustable | hauteur réglable

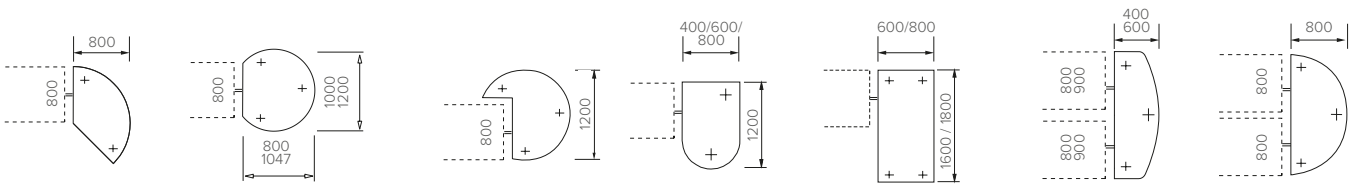

REISS Avaro Q Bench

2.2 650–1250 mm motorisch höhenverstellbar | motorised height adjustment | réglage en hauteur motorisé

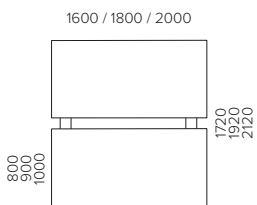

REISS Avaro Q Besprechungstische | Meeting tables | Tables de réunion

4.0 740 mm feste Höhe | fixed height | hauteur fixe

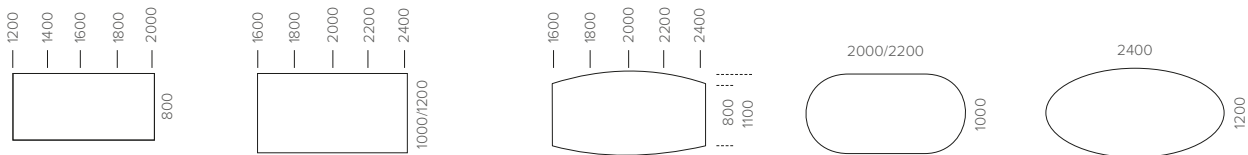

REISS Avaro Q Konferenztische mit Doppelsäule | Conference tables with double column | Tables de conférence avec double colonne

4.0 740 mm feste Höhe | fixed height | hauteur fixe

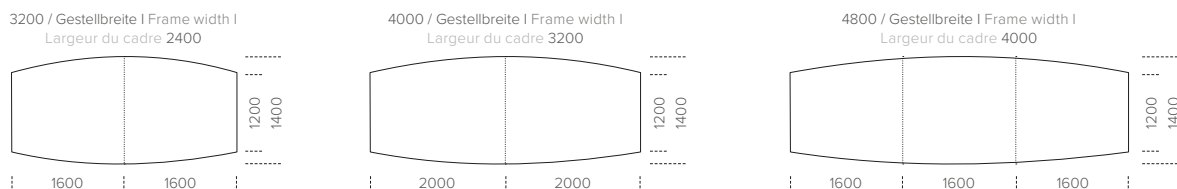

Systematik | System | Système

REISS Avaro R

2.2 650–1250 mm motorisch höhenverstellbar | motorised height adjustment | réglage en hauteur motorisé

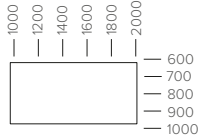

REISS Avaro Basic

2.2 650–1250 mm motorisch höhenverstellbar | motorised height adjustment | réglage en hauteur motorisé

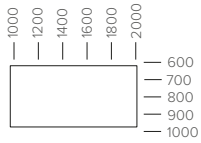

Systematik | System | Système

REISS Avaro P

2.2 650–1250 mm motorisch höhenverstellbar | motorised height adjustment | réglage en hauteur motorisé

T-Fuß | T-legged table | pied en T

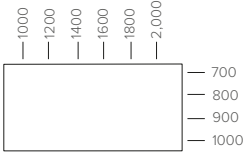

C-Fuß | C-legged table | pied en C

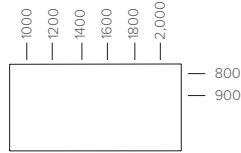

REISS Avaro P Besprechungsanbauten | Meeting extensions | Rallonges de réunion

2.2 650–850 mm höheninstellbar | height adjustable | hauteur réglable

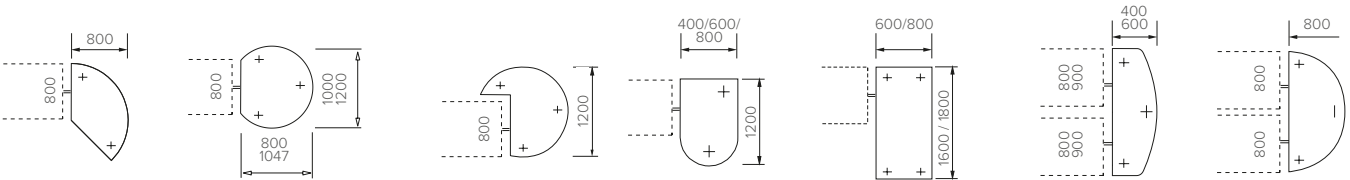



REISS Produkte sind GS-geprüft. Sie entsprechen den Kriterien von „Quality Office“ und FEMB „Level 3“. REISS ist zertifiziert nach dem Qualitätsmanagementsystem (DIN EN ISO 9001), dem Umweltmanagementsystem (DIN EN ISO 14001), dem Produktketten-Zertifikat PEFC-CoC sowie EMAS III. Technische Änderungen vorbehalten.

REISS products are GS-certified. REISS products fulfil the criteria of 'Quality Office' and FEMB 'Level 3'. REISS is certified in accordance with the quality management system (DIN EN ISO 9001), the environmental management system (DIN EN ISO 14001), the product chain certificate PEFC-CoC and EMAS III. Subject to technical changes.

Les produits REISS sont certifiés GS. Les produits REISS répondent aux critères de la « Quality Office » et FEMB « niveau 3 ». REISS Büromöbel GmbH est certifiée conformément au système de gestion de la qualité (DIN²EN²ISO²9001), au système de gestion de l'environnement (DIN²EN²ISO²14001), au certificat de chaîne de production PEFC-CoC et à EMAS III. Sous réserve de modifications techniques.

Hersteller | Manufacturer | Fabricants
 REISS Büromöbel GmbH
 D-04924 Bad Liebenwerda

+49 35341 48-360
 info@reiss-bueromoebel.de

www.reiss-bueromoebel.de

Mitglied im Industrieverband Büro- und
 Arbeitswelt e.V. (IBA)

Member of the Industrial Association of Offices
 and Work Environment (IBA)